

ELSTEP 4.1/EPP

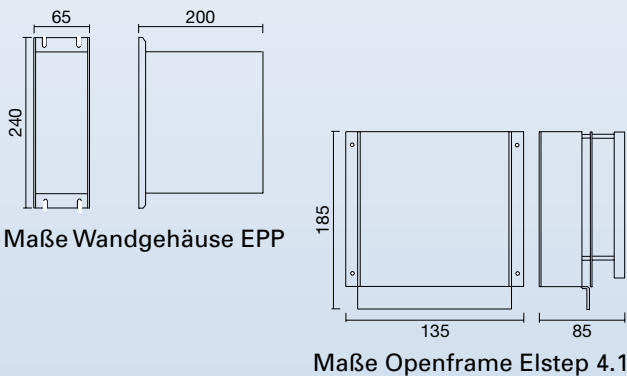

ELSTEP 4.8/WSMS 4.8

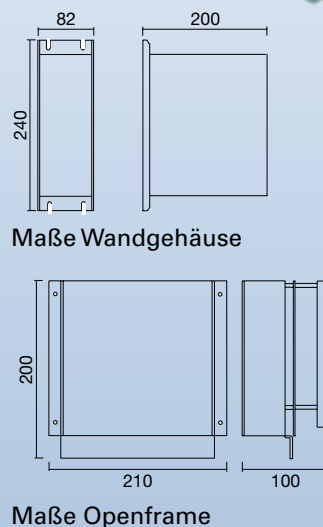

WSMS

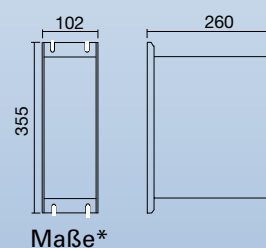

* Skizzen nicht maßstabgerecht

Parameter Bereiche

| | | | |
|----------------------|---|---|--|
| Max. Wegstrecke | 1 0 - 8.000.000 Inkr. 1 - 2000 Hz | 1 0 - 8.000.000 Inkr. 1 - 2000 Hz | 1 0 - 8.000.000 Inkr. 1 - 20000 Hz |
| Beschleunigung | 1 - 250 Hz/msec. 1 - 16000 Hz | 1 - 250 Hz/msec. 1 - 16000 Hz | 1 - 250 Hz/msec. 1 - 16000 Hz |
| Handverfahr Frequenz | 1 - 10000 Hz 1 - 16000 Hz | 1 - 10000 Hz 1 - 16000 Hz | 1 - 10000 Hz 1 - 16000 Hz |
| Getriebefaktor | 0,001 - 1000 ± 0 - 8000 Inkr. | 0,001 - 1000 ± 0 - 8000 Inkr. | 0,001 - 1000 ± 0 - 8000 Inkr. |
| Software-Endschalter | ± 0 - 8.000.000 Inkr. 0=0% / 1=50% | ± 0 - 8.000.000 Inkr. 0=0% / 1=50% | ± 0 - 8.000.000 Inkr. 0=0% / 1=50% |

Technische Daten

| | | | |
|-------------------|---|---|--|
| Leistungsaufnahme | 230 V, 50Hz (115 VAC) 85 VA 40 V DC; 24 V DC; 5 V DC | 230 V, 50Hz (115 VAC) 320 VA 60/85 V DC; 24 V DC; 5 V DC | 230 V, 50Hz (115 VAC) 395 VA 60/85/120 V DC; 24 V DC/3A |
| Motor | Schrittmotor, 2 Phasen bipolar Option E 5 40V DC | Schrittmotor, 2 Phasen bipolar Option: Schrittüberwachung E5 60 V DC; Option: 85 V/6 A | Schrittmotor, 2 Phasen bipolar Option E 5 60/85/120V DC |
| Motorstrom | 4 A 20 KHz | 8 A 20 KHz | 4 - 12 A 20 KHz |
| Leistungsteil | Voll-/Halb-Schritt mit Stromüberhöhung (200/400 Schritte/Umdr.) program. Stromabsenkung im Stillst. 185 x 135 x 85 mm (Open Frame) 240 x 200 x 65 mm (Wandmontage) | 400 Schritt Standard; 800 Schritt möglich programmierbare Stromabsenkung im Stillstand 200 x 210 x 100 mm (Open Frame) 240 x 200 x 82 mm (Wandmontage) | Voll-/Halb-/Mikro-Schritt, programmierbare Stromabsenkung im Stillstand 355 x 260 x 102 mm (Wandmontage) |
| Maximalfrequenz | 16KHz serielle Schnittstelle RS 232 12 digitale Eingänge (24 V DC) 3 analoge Eingänge (0 - 5 V optional) | 16KHz serielle Schnittstelle RS 232 (opt. CAN) 12 digitale Eingänge 24 V DC 3 analoge Eingänge (0 - 5 V optional) | 16KHz serielle Schnittstelle RS 232 (opt. CAN) 12 digitale Eingänge 24 V DC 3 analoge Eingänge (0 - 5 V optional) |
| Ausgänge | 4 digitale Ausgänge (24 V DC /100mA) EEPROM | 4 digitale Ausgänge (24 V DC /100mA) EEPROM | 4 digitale Ausgänge (24 V DC /100mA) EEPROM |
| Temperaturbereich | 50 Grad Celsius LED's | 50 Grad Celsius 4 LED's zeigen den Zustand der Ausgänge an | 50 Grad Celsius 4 LED's zeigen den Zustand der Ausgänge an, 1 LED Störung |

ELSTEP/WSMS

Kompakte Bauform, hohe Leistungsfähigkeit, flexible Anwendung – das sind die drei herausragenden Merkmale der ELSTEP-Positioniersteuerungen. Die Bauformen sind für alle Anwendungen und Einsätze lieferbar: Als Openframe für den Einbau in Schaltschränke, oder im Gehäuse für Wandmontage.

Auch optionale Erweiterungen für Haltebremsen-Ansteuerung, Encoderüberwachung zur Erkennung von Positionierfehlern oder Verarbeitung von analogen Eingängen für Position und Geschwindigkeit sind kein Problem.

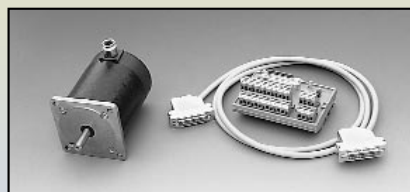
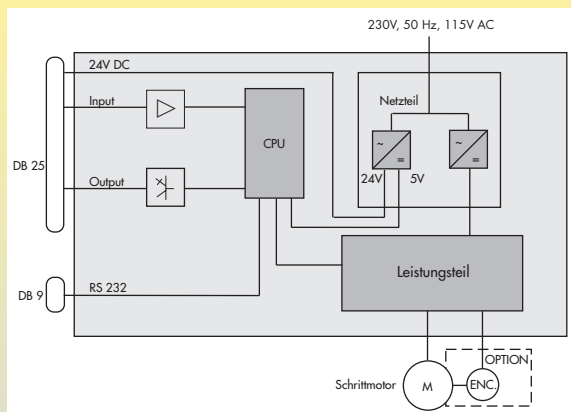

Zum leichteren Anschließen optional lieferbar.

Das Wichtigste auf einen Blick

- Einachs-Steuerungen mit Netzteil, Leistungsendstufe und Ein-/Ausgängen
- Ansteuerung und Programmierung über serielle Schnittstelle durch PC oder Elterm 24 (Option CAN-Bus)
- Speicherbetrieb (K)
- Seriellbetrieb (S)
- Ablaufbetrieb (NC) Programmierung nach DIN 66025 (G-Befehle)
- Erfüllen die EMV-Norm
- CE-Konformität (Die Konformität CE wurde mit den EMV-Richtlinien 89/336/EWG und 89/392/EWG in einem EMV-Labor meßtechnisch nachgewiesen. Sie gilt nur, wenn alle Komponenten und die Installation dem im Meßprotokoll beschriebenen Aufbau entsprechen).

LAT

Am Heckelchen 12
56357 Weyer

Lucas Automatisierungs Technik
Konstruktion · Planung · Handel

Telefon 0 67 71 / 9 48 04
Telefax 0 67 71 / 9 48 03
E-Mail: info@lat-weyer.de
Internet: www.lat-weyer.de



Steuern Sie Kompetenz an

Die ganze Bandbreite für Schrittmotor- Positioniersteuerungen